

MULTILINE xC-C LED přisazené / surface-mounted / Anbauausführung



Technické parametry Technical parameters Technische Merkmale	osvětlování vnitřních prostor lighting of interior spaces Innenraumbeleuchtung	Montáž / Montage / Montage	Vhodné pro přímou montáž na normálně hořlavý podklad / Suitable for direct assembly on normally flammable ground / Geeignet für die direkte Montage auf normal brennbaren Untergründen
Napájecí napětí / Supply voltage / Versorgungsspannung	230V ~ / 50 Hz	Okolní teplota prostředí / Temperature of surroundings / Umgebungstemperatur	+5 ÷ +30 °C
Jmenovitý výkon / Nominal output / Nennleistung	1x10 W ...	Průřez přípojovacích vodičů / Cross section of connecting cables / Anschlussleiterquerschnitt	max. 2,5 mm ²
Světelný zdroj / Source of light / Lichtquelle	LED DPS	Délka odizolování konců vodičů / Length of insulated end of wires / Abisolierlänge an Adernenden	8 ÷ 9 (0,5 – 1 mm ²), 9 ÷ 10 (1,5 – 2,5 mm ²)
Stupeň krytí / Protection degree / Schutzart	IP40	Průměr přípojovacího kabelu / Diameter of connecting cables / Durchmesser des Anschlusskabels	5 ÷ 9 mm (M16)
		Třída ochrany / Protection class / Schutzklasse	I

Montážní postup / Assembly procedure / Montagevorgang

CZ 1. Pro montáž svítidla nejprve uvolnit základnu svítidla zatáhnutím za šňůrku, případně v místě uchycení uvolnit plochým nářadím - šroubovák. Uvolněním dojde k rozpojení spojovacích pružin od úchytových válečků tělesa (obr. 1 a 2). **2.** Odklopit základnu svítidla, odpojit ukostřovací vodič a pojistný závěs (závěsy) s karabinou (obr. 3). **3.** Instalace - dle rozmístění upevňovacích otvorů svítidla vyznačit místa na strop, kde budou vyvrtány otvory. K samotnému uchycení základny svítidla ke stropu zvolit vhodnou délku vrutů s max. Ø4 mm a hmoždinek vhodných pro Vaši stavební konstrukci (obr. 4). **4.** Provléknout přípojovací kabel průchodkou, zapojit vodiče do označených svorek svorkovnice uvnitř svítidla a zajistit odlehčením (obr. 5). **5.** Zaháknout pojistný závěs a připojit ukostřovací vodič do tělesa svítidla. Připojit propojovací vodiče LED modulů do dvoupolové svorkovnice označené +/- (červený: +; černý: -) (obr. 6) a srovnat těleso se základnou dle šipky na profilu svítidla (obr. 7, 8). Mírným tlakem směrem k základně provést spojení (obr. 9). Opatrně odstranit samolepku s naváděcí šipkou.

EN 1. For mounting the fixture first release the base of the luminaire pulling the string or with flat object (screwdriver) on the site between two screws. By releasing, the connecting springs are disconnected from the holding rollers of the body (Fig. 1 and 2). **2.** Raise the base of the fixture and disconnect the ground cable and and the safety hinge with carabiner (fig. 3). **3.** Mark locations for drilling the mounting holes on the ceiling using the fixing points on the base of the fixture. For drilling use the drill with head of minimum Ø5 mm. Choose the appropriate length and diameter of screws (max. Ø4 mm) and anchors appropriate for your building construction to mount the base of fixture to the ceiling (fig. 4). **4.** Engage lead-in cable into the connecting box inside the fixture, connect the wires to the marked terminals of the terminal board and ensure cable (fig. 5). **5.** Hook the safety hinge and connect the ground wire to the luminaire body. Connect the connecting wires of the LED modules to the two-pole terminal block marked +/- (red: +; black: -) (fig. 6) and align the body of the fixture with its base according to the arrow on the luminaire profile (fig. 7, 8). Slight pressure towards the base makes the connection (fig. 9). Carefully peel off the sticker with the arrow.

DE 1. Zur Montage der Leuchte zuerst die Basis der Leuchte durch Ziehen an der Schnur bzw. an der Befestigungsstelle mit einem flachen Werkzeug – Schraubenzieher lösen. Durch das Lösen werden die Verbindungsfedern von den Halterollen des Gehäuses abgelöst (Abb. 1 und 2). **2.** Die Basis der Leuchte aufklappen, Masseleiter, Sicherheitsclip (Clips) mit Karabiner (Abb. 3) trennen. **3.** Montage – Bohrpunkte an der Decke entsprechend den Positionen der Montageöffnungen der Leuchte markieren. Zur eigentlichen Befestigung der Basis der Leuchte an die Decke sind eine geeignete Schraubenlänge mit max. Ø4 mm sowie für die Baukonstruktion geeignete Dübel zu wählen (Abb. 4). **4.** Das Anschlusskabel durch die Tülle hindurchführen, Adern an gekennzeichnete Klemmen der Klemmleiste in der Leuchte anschließen und mit dem Gegenzug absichern (Abb. 5). **5.** Den Sicherheitsclip einhängen und Masseleiter an den Körper der Leuchte anschließen. Anschlussleiter der LED-Module an die mit +/- gekennzeichnete 2-polige Klemme (rot: +; schwarz: -) (Abb. 6) anschließen und den Körper mit der Basis nach dem Pfeil am Profil der Leuchte ausrichten (Abb. 7, 8). Durch mäßiges Andrücken gegen die Basis Verbindung herstellen (Abb. 9). Den Aufkleber mit Richtungspfeil vorsichtig entfernen.

Zapojení / Connection / Verdrahtung Svítidla jsou určena standardně pro jednotlivé zapojení v jednofázovém rozvodu (3-vodičovém). / By default the luminaires are intended for individual connections in single-phase mains (three-wire system). / Die Leuchten sind grundsätzlich zum einzelnen Anschließen im 1-Phasen-Netz (3-Leiter-System) vorgesehen.

Proudová zatížitelnost / Current load-carrying capacity / šňůra – ohebný kabel – svorkovnice / line – flexible cable – terminal panel / Schnur – Flexikabel – Klemmleiste
Strombelastbarkeit

Průřez vodiče (mm ²) / Wire cross section (mm ²) / Leiterquerschnitt (mm ²)	0,5	0,75	1
Proud (A) / Current (A) / Strom (A)	3	6	10
Svorkovnice max. proudová zatížitelnost (A) / Terminal block max. current carrying capacity (A) / Max. Strombelastbarkeit der Klemmleiste (A)	16	16	16

Údržba / Maintenance / Svitidlo je možno čistit běžnými čistícími prostředky. Nepoužívat abrazivní čistící prostředky – prášky, leštidla, ředidla. Je třeba dbát, aby čistící roztok nezatekal do vnitřního prostoru svítidla a aby elektrické části s tímto nepřišly do styku. / The luminaire can be cleaned with common cleaning agents. Do not use abrasive cleaners – powder, polishers, and thinners. / Die Leuchte kann mit handelsüblichen Reinigungsmitteln gereinigt werden. Keine Scheuermittel – Pulver, Poliermittel, Verdünnungsmittel – verwenden. Es ist darauf zu achten, dass die Reinigungslösung nicht ins Innere der Leuchte eindringt und dass sie nicht mit den stromführenden Teilen in Berührung kommt.
Wartung

UPOZORNĚNÍ / WARNING / HINWEIS

CZ Elektrické připojení smí provádět pouze odborník s elektrotechnickou kvalifikací – odborně způsobilý dle vyhlášky č. 50/78 Sb. Výrobce nenes odpovědnost za neoprávněné změny (zásahy) na výrobku a nesprávně provedenou instalaci a montáž výrobku. Pro správnou funkci svítidla je nutno zajistit odpovídající rovinnost montážní plochy pro umístění svítidla. Opravy a výměnu nefunkčních dílů smí provádět kvalifikovaná osoba a to pouze použitím náhradních dílů od výrobce svítidla. Světelný zdroj nebo poškozený napájecí kabel v tomto svítidle smí vyměnit pouze výrobce nebo jeho smluvní servisní technik nebo podobně kvalifikovaná osoba. Z důvodu technických vlastností dodávaných LED modulů je možná odchylka teploty chromatičnosti T_c ±200 K mezi jednotlivými svítidly.

EN Electric connection must be performed only by expert person with electrotechnical qualification. The manufacturer does not have any liability for unauthorized changes (interventions) to the product or incorrectly performed installation or assembly of the product. Do not connect the luminaire to a lines before you fix basic profiles. In case of manipulation of luminaire, which are connected to the lines could cause damage of body or connecting elements. Repair and replacement of broken parts must be performed by a qualified person and only using spare parts from the manufacturer of lighting fixtures. The light source in this fixture can only be replaced by the manufacturer or its contractual service technician or a similarly qualified person. Due to the technical characteristics of the supplied LED modules, the color temperature variation T_c ± 200 K between the luminaires is possible.

DE Das elektrische Anschließen darf nur durch eine autorisierte, elektrotechnisch ausgebildete Fachkraft nach VDE durchgeführt werden. Der Hersteller haftet nicht für unbefugte Änderungen (Eingriffe) am Produkt noch für unsachgemäß durchgeführte Installation und Montage des Produkts. Um die richtige Funktion der Leuchte sicherzustellen, muss entsprechende Ebenheit der Montagefläche für die Befestigung der Leuchte sichergestellt werden. Reparaturen und Austausch defekter Teile dürfen von einer qualifizierten Fachkraft unter Verwendung Originalersatzteile vom Hersteller der Leuchte durchgeführt werden. Der Austausch der Lichtquelle oder eines beschädigten Einspeisekabels dieser Leuchte darf nur durch den Hersteller oder einen autorisierten Servicetechniker oder eine ähnlich qualifizierte Fachkraft ausgetauscht werden. Aufgrund technischer Eigenschaften der gelieferten LED-Module ist eine Abweichung der Farbtemperaturen T_c ±200 K zwischen einzelnen Leuchten möglich.

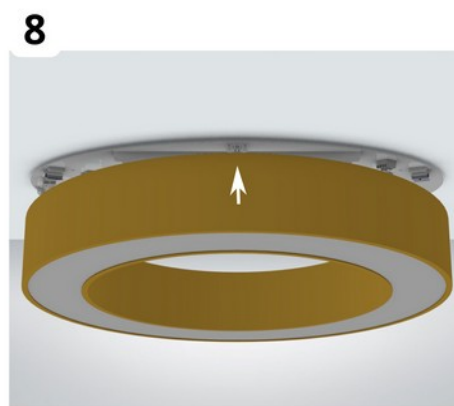
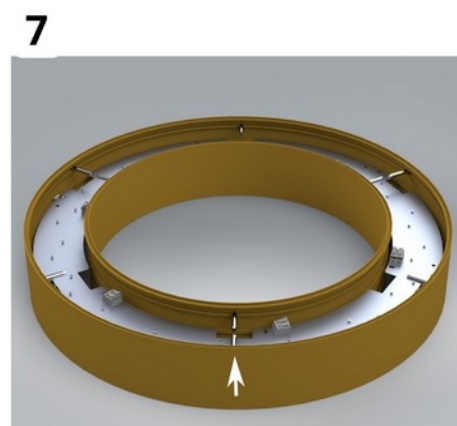
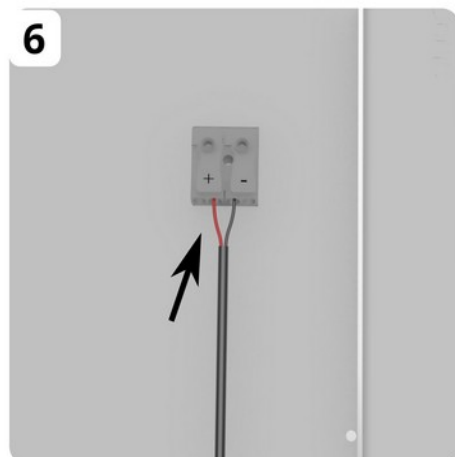
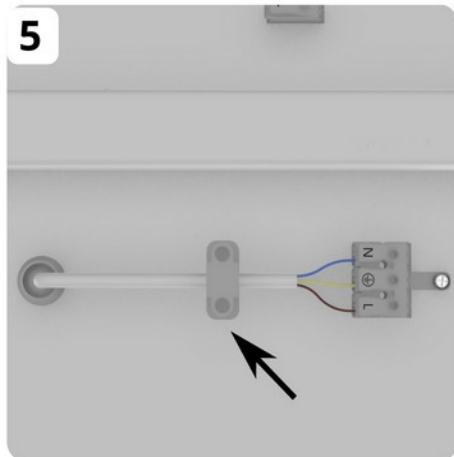
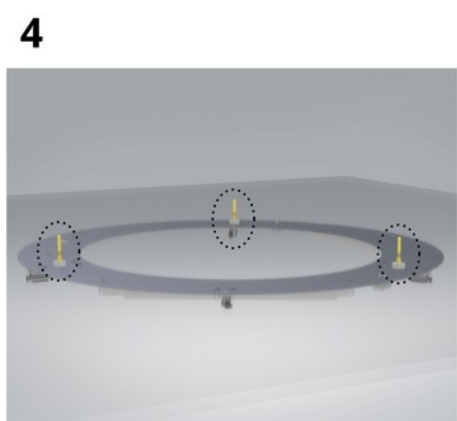
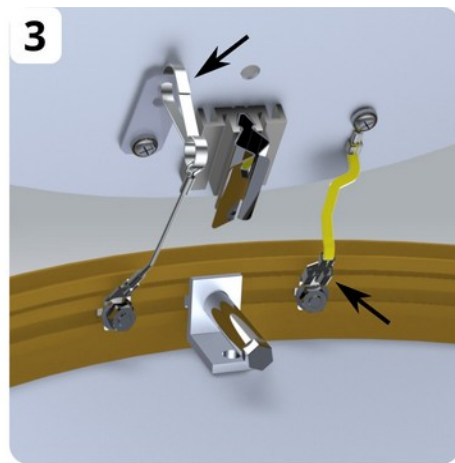
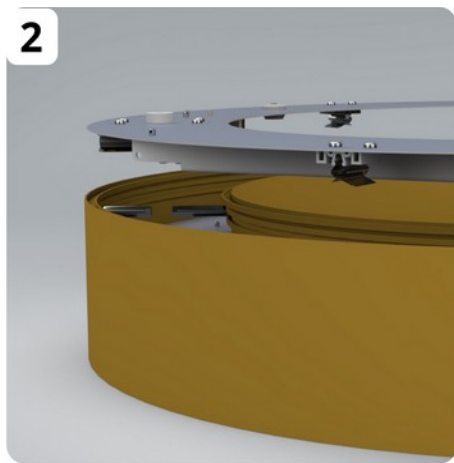
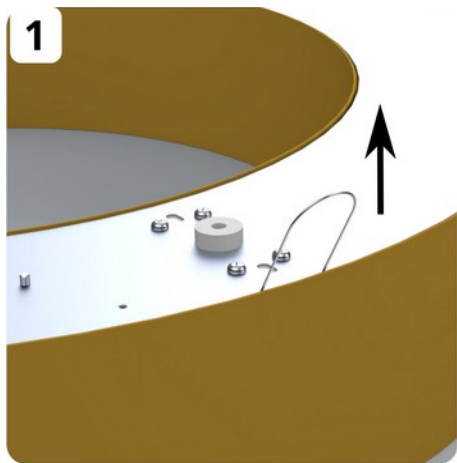

Principiální schéma k připojení a stmívání svítidel / Schematic diagram for connection and dimming of luminaires / Schematischer Schaltplan zum Anschließen und Dimmen von Leuchten

